



SPÉCIFICATIONS DU THE ROYAL

VÉLO FAT Pliable À CADRE OUVERT

CADRE

CADRE Cadre pliable fat 20 en alliage 6061 hydroformé. Porte-bagages arrière intégré, supports pour garde-boue, câblage interne, port d'accès électronique. Batterie amovible avec verrouillage de sécurité.

COULEUR
FOURCHE

Noir de Jais Brillant ou Rouge Pomme Bonbon
Suspension MOZO M

TRANSMISSION

LEVIER DE VITESSE Levier de détente SHIMANO 8-vitesses
PLATEAUX AVANT 52T
CHAÎNE KMC Z8
DÉRAILLEUR ARRIÈRE SHIMANO ALTUS 8-vitesses
CASSETTE SHIMANO 8-vitesses 11-34T

COMPOSANTES

GUIDON Guidon droit en alliage
POIGNÉE VELO en gel kraton, antidérapant et amortissant les chocs (120 mm)
POTENCE Tige iGO a hauteur réglable et pliable
TIGE DE SELLE Tige de selle à suspension PROMAX alliage 27.2 mm avec dégagement rapide (350 mm)
SELLE SELLE ROYAL – Royal Gel Comfort
LEVIER DE FREINS Leviers de frein électrique
FREINS Disques mécaniques TEKTRO ARIES
DISQUES 180mm

ROUES

PNEUS CHAOYANG Big Daddy 20"x4", 5 à 30 psi
JANTES Alliage fat 20"

ACCESSOIRES

INCLUS Lumières avant & arrière DEL (alimentées par la batterie)
Garde-boue avant & arrière
Porte-bagages arrière intégré
Béquille
Pédales pliables Wellgo
Câblage intégré au cadre
Ensemble d'outils
Chargeur de batterie

NOTES

POIDS DU VÉLO 23.4kg (51.6 lbs)
POIDS DE LA BATTERIE 3.8 kg (8.4 lbs)
POIDS MAXIMAL 114 kg (250 lbs)
DIMENSION LORSQUE PLIÉ 50 cm (Lar) x 90 cm (Lon) x 75 cm (H)

TECHNOLOGIE ÉLECTRIQUE

IGO CONNECT App Mobile (Android et iOS). Profil et paramètres de performance personnalisables avec surveillance diagnostique complète et alertes. Connectivité Bluetooth

CONSOLE TFT couleur rétro éclairé, Alimentation principale, Boutons rétroactifs vibrants, Diagnostic, État de charge de la batterie, Interrupteur de lumière, Sélecteur de mode d'assistance de pédalage, Contrôle d'aide à la marche, Indicateur de vitesse/ Vitesse max/Vitesse moyenne, Odomètre, Temps de parcours

MOTEUR BAFANG 500W roue arrière à engrenage sans brosse pour pneus surdimensionnés (750W É-U)

COUPLE Jusqu'à 80 Nm

CONTRÔLEUR 48V High Power Density Sine wave, Mosfet based jusqu'à 70 Amp, Bluetooth

TYPE DE BATTERIE Batterie lithium 2600 mAh LG amovible avec verrouillage de sécurité

TENSION (V) 48

BATTERIE (Ah) 13 Ah

BATTERIE (Wh) 624 Wh

AUTONOMIE 60 km (37mi) *

ASSISTANCE ÉLECTRIQUE 9 Niveaux d'assistance de pédalage ***

MANETTE D'ACCÉLÉRATEUR Puissance sur demande au pouce

CAPTEUR Capteur de cadence électronique 32 impulsions intégré au boîtier de pédalier

CLASSE Classe 2 / option Classe 1 / option Classe 3 où la loi permet vit max de 45km/h (28mph) **

CHARGEUR DE BATTERIE Chargeur intelligent 110/220V, état DEL, UL, 2A

*Les données de vitesse et distance parcourue peuvent varier en fonction du niveau d'assistance, du poids du cycliste et du terrain.

**Classification des vélos à assistance électrique :

Classe 1 - Assistance de pédalage jusqu'à vit max de 32km/h (20mph)
Classe 2 - Assistance de pédalage et accélérateur jusqu'à vit. max de 32km/h (20mph)
Classe 3 - Assistance de pédalage et accélérateur jusqu'à vit. max de 45km/h (28mph)
Toutes les classes permettent une puissance nominale du moteur de 750W(E-U) ou 500W(Canada)

Ce vélo est vendu en mode manufacture configuré aux spécifications CLASSE 2.
Configurable par l'utilisateur à CLASSE 3

***Plusieurs profils d'utilisateurs disponibles. Toujours vérifier les lois spécifiques à votre état/province à propos de l'usage d'une classe 3 avant d'engager ce Mode Hors Route.

THE ROYAL

VÉLO FAT PLIABLE À CADRE OUVERT

GÉOMÉTRIE (en mm sauf indication contraire)

DIMENSIONS DU CADRE		43cm (17")
A	HAUTEUR DE SELLE (MIN/MAX)	81.2cm / 109.2cm (32° / 43°)
B	LONGUEUR DE LA TIGE DE SELLE	420
C	ANGLE DE LA TIGE DE SELLE	75.2°
D	LONGUEUR DU TUBE HORIZONTAL EFFECTIF	635
E	PORTÉE	470
F	LONGUEUR DE LA TÊTE DE DIRECTION	120
G	ANGLE DE LA TÊTE DE DIRECTION	69°
H	HAUTEUR DU PÉDALIER	325
I	CHUTE DU BOÎTIER DE PÉDALIER	30.5
J	LONGUEUR DU AUBAN INFÉRIEUR	485
K	LONGUEUR DES BRAS DE PÉDALES	170
L	EMPATTEMENT	1186

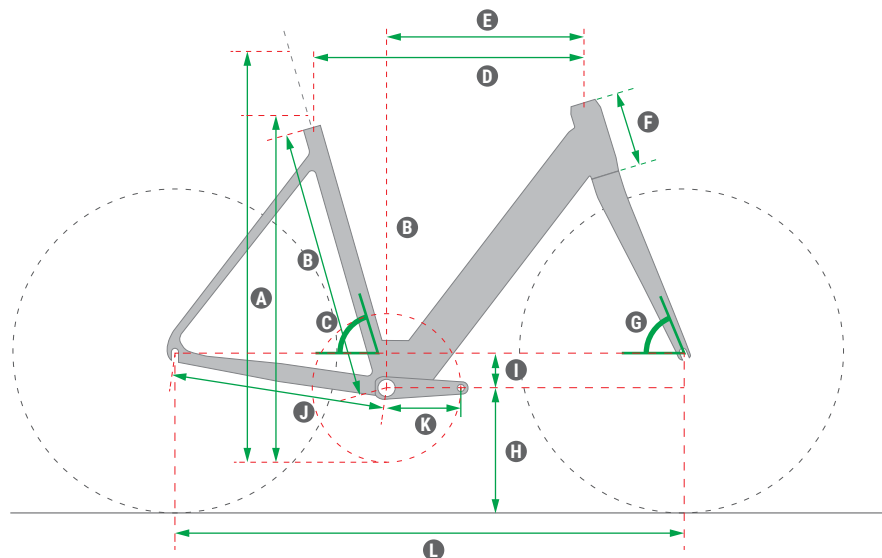

Le Futur est Électrique®

